

ИН-ЛАЙН НАСОС ПОСТОЯННОГО ДАВЛЕНИЯ

ЦЕНТРОБЕЖНЫЕ ЦИРКУЛЯЦИОННЫЕ НАСОСЫ С ЛИНЕЙНЫМ РАСПОЛОЖЕНИЕМ ПАТРУБКОВ, С ЧАСТОТНЫМ РЕГУЛИРОВАНИЕМ

СРЕ-СР-GE - для систем отопления, кондиционирования и систем горячего водоснабжения

МОДЕЛЬ	P2 Ном. Мощн., Вт		Q (м3/ч)	H* (м)																									
	кВт	л.с.		л/мин	0	3,6	4,8	6	12	18	24	30	36	42	48	54	60	66	72	78	84	90	102	114	120	150	180	210	
					0	60	80	100	200	300	400	500	600	700	800	900	1000	1100	1200	1300	1400	1500	1700	1900	2000	2500	3000	3500	
СРЕ 40/2300 М МСЕ11/С	1,1	1,5		21,8	21,8	21,3	21	18																					
СРЕ 40/3500 М МСЕ22/С	2,2	3		34,8	34,9	34,7	34,2	31,7																					
СРЕ 40/4700 Т МСЕ55/С	4	5,5		47,1			47	44	39,5	35																			
СРЕ 40/5500 Т МСЕ55/С	5,5	7,5		55,5			55	53	48	42																			
СРЕ 40/6200 Т МСЕ110/С	7,5	10		63,1			62	59	54	49																			
СРЕ 50/2600 М МСЕ15/С	1,5	2		25,7			25	22	16																				
СРЕ 50/4100 Т МСЕ55/С	4	5,5		41			40,7	38,5	34,5	27,7																			
СРЕ 50/4600 Т МСЕ55/С	5,5	7,5		46,7					44	41,5	37	31																	
СРЕ 50/5650 Т МСЕ110/С	7,5	10		57,6					55,5	53	49	44																	
СР-GE 65-1470/А/BAQE/1.5 М МСЕ15/С	1,5	2		14,7			14,5	14,3	13,8	13	11,8	10,5	8,6	7															
СР-GE 65-2280/А/BAQE/3 Т МСЕ30/С	3	4		22,8			22,5	22,3	22	21,2	20,2	19	17,4	15,5	13,5														
СР-GE 65-2640/А/BAQE/4 Т МСЕ55/С	4	5,5		26,4			26,2	26	25,6	25	24	23	21,5	19,5	17,5	15													
СР-GE 65-3400/А/BAQE/5.5 Т МСЕ55/С	5,5	7,5		34					34	33,5	32,5	31	29,5	27	24														
СР-GE 65-4100/А/BAQE/7.5 Т МСЕ110/С	7,5	10		41					41	41	40	39	37,5	35,5	33	30	26,5												
СР-GE 65-4700/А/BAQE/11 Т МСЕ110/С	11	15		47							45,5	45	44,3	43,3	42	40,8	39	37	35	32,3									
СР-GE 65-5500/А/BAQE/15 Т МСЕ150/С	15	20		55							56	55,5	54	53,5	52	51	49	47,5	45,5	43	41								
СР-GE 80-1400/А/BAQE/2.2 М МСЕ22/С	2,2	3		14					13,8	13,3	12,9	12,5	12,1	11,4	10,8	10	9,2	8,3	7,5										
СР-GE 80-2050/А/BAQE/4 Т МСЕ55/С	4	5,5		20,5					20	19,5	19,1	18,5	18	17,5	16,5	15,8	14,8	14	12,5	11,5									
СР-GE 80-2400/А/BAQE/5.5 Т МСЕ55/С	5,5	7,5		24					23,6	23,5	23,2	22,8	22,2	21,5	21	20	19,1	18,5	17,5	16,5	13,4								
СР-GE 80-2770/А/BAQE/7.5 Т МСЕ110/С	7,5	10		27,7										27,5	27,3	27,1	26,7	25,8	25,6	24,9	24,5	23	21,2	20,1					
СР-GE 80-3250/А/BAQE/11 Т МСЕ110/С	11	15		32,5										32,2	32	31,8	31,3	30,2	30	29,2	28,7	27	24,8	23,6					
СР-GE 80-4000/А/BAQE/15 Т МСЕ150/С	15	20		40										40,2	40	39,8	39,5	39	38,5	38,2	37,5	36	34,5	33,5	26,9				
СР-GE 100-1600/А/BAQE/4 Т МСЕ55/С	4	5,5		16							15	14,6	14,2	13,7	13,3	12,8	12,3	11,7	11	10,4	9,3	8							
СР-GE 100-1950/А/BAQE/5.5 Т МСЕ55/С	5,5	7,5		19,5							19	18,9	18,7	18,4	18,1	17,5	17,2	16,9	16,5	15,8	14,5	13	12						
СР-GE 100-2350/А/BAQE/7.5 Т МСЕ110/С	7,5	10		23,5							23,1	23	22,8	22,6	22,5	22	21,6	21,1	20,7	20,2	19	17,5	14,8	12					
СР-GE 100-2400/А/BAQE/11 Т МСЕ110/С	11	15		24																	22	21,4	20,4	20	17,4	16,8	12		
СР-GE 100-3050/А/BAQE/15 Т МСЕ110/С	15	20		30,5																	29	28,4	27,5	27	24,5	21,3	18,3		

ДСРЕ - для систем отопления, кондиционирования и систем горячего водоснабжения

МОДЕЛЬ	P2 Ном. Мощн., Вт		Q (м3/ч)	H* (м)																															
	кВт	л.с.		л/мин	6	7,5	9	10,5	12	13,5	15	18	21	24	27	30	36	42	48	54	60	75	90	105	120	135	150	165	180	195	210	225	225		
					100	125	150	175	200	225	250	300	350	400	450	500	600	700	800	900	1000	1250	1500	1750	2000	2250	2500	2750	3000	3250	3500	3750	4000		
ДСРЕ 40/1650 М МСЕ11/С	0,8	1		16,5	15,5	14,5	13,5	12,3	11	9,5	6																								
ДСРЕ 40/2450 М МСЕ15/С	1,5	2		24,5	24	23,5	23	22	21	20	16,5	13																							
ДСРЕ 50/1550 М МСЕ15/С	1,5	2		18					15,5	15	14,1	13	11,8	10,5	7																				
ДСРЕ 50/2450 Т МСЕ30/С	3	4		25,1					24,5	24	23,5	23	22	20,5	17																				
ДСРЕ 50/3650 Т МСЕ55/С	4	5,5		38,2					36,5	35,5	34,5	33,5	32,5	31	27																				
ДСРЕ 65/2300 Т МСЕ30/С	3	4		24							23	22,5	22	21,5	19,8	17,5	15																		
ДСРЕ 65/2650 Т МСЕ55/С	4	5,5		27,7							26,5	26	25,5	24,3	22,6	20,2	18																		
ДСРЕ 65/3250 Т МСЕ55/С	5,5	7,5		33,2							32,5	32	31,5	30,5	29,5	28	26	23,5																	
ДСРЕ 65/3700 Т МСЕ110/С	7,5	10		37							37	36,5	36	35	34	32,5	31	29																	
ДСРЕ 80/2530 Т МСЕ110/С	7,5	10		26											25,3	24,9	24,1	23,4	20,5	17	12,7														
ДСРЕ 80/3050 Т МСЕ110/С	10	13,5		31											30,5	30	29,5	29	26,5	24	20,5	16													
ДСРЕ 80/3650 Т МСЕ150/С	12,5	17		36,5											36,5	36	35,5	34,5	33	30	27	23	19												
ДСРЕ 80/4100 Т МСЕ150/С	15	20		41,7											41	40,5	40	39,5	38	35,5	33	29	24												
ДСРЕ 100/2450 Т МСЕ110/С	10	13,5		25,2													24,5	23,5	22	20,5	18,5	16	13,5	10,5	7	3									
ДСРЕ 100/2750 Т МСЕ150/С	12,5	17		28,5													27,5	26,5	25,5	24	22	20	17,5	15	12	8,6	5								
ДСРЕ 100/2900 Т МСЕ150/С	15	20		31,4															29	28	26	24,5	22	20	17,5	14	11,3	7,5	3,5						
ДСРЕ 100/3300 Т МСЕ150/С	12,5	17		34,1																33	32,3	31	29	27	24,5	22	19								
ДСРЕ 100/3750 Т МСЕ150/С	15	20		38,7																	37,5	36,5	35	33	31	28,5	26								



CPE / CP-GE / DCPE

ЦЕНТРОБЕЖНЫЕ ЦИРКУЛЯЦИОННЫЕ НАСОСЫ С ЛИНЕЙНЫМ РАСПОЛОЖЕНИЕМ ПАТРУБКОВ, С ЧАСТОТНЫМ РЕГУЛИРОВАНИЕМ



ДЛЯ СИСТЕМ ОТОПЛЕНИЯ, КОНДИЦИОНИРОВАНИЯ И СИСТЕМ ГОРЯЧЕГО ВОДОСНАБЖЕНИЯ

Назначение: Разработано специально для индивидуальных и коллективных систем отопления и кондиционирования

Рабочий диапазон: Производительность - от 1,5 до 360 куб.м./час Напор - до 32,9 м водяного столба

Максимальное рабочее давление: 16 бар

Перекачиваемая жидкость: Состав - Чистая, без твердых включений и минеральных масел, не вязкая, химически нейтральная, по характеристикам аналогичная воде. Температура - от -10 до +140 гр.С

Основные материалы: Гидравлический корпус и опора двигателя - чугун, Рабочее колесо - технополимер или чугун, Ротор - нержавеющая сталь, Уплотнение - EPDM, Торцевое уплотнение вала - Графит/Керамика или Графит/Карбид кремния

Особенности: Двигатели оборудованы электронной системой регулирования, имеют датчики давления а также встроенную защиту от перегрузки. Есть контакт для подключения внешней системы управления.

Монтаж: Вал двигателя в горизонтальном положении или вертикальном выше гидравлического корпуса при мощности двигателя до 11 кВт. При мощности двигателя свыше 11 кВт, Вал двигателя в вертикальном положении.

Стандартное электропитание:

1x208-240 В, 3x380-480 В

Степень защиты: IP 55

Класс изоляции: F

ТЕХНИЧЕСКИЕ ХАРАКТЕРИСТИКИ- CPE / CP-GE ОДИНОЧНЫЙ С ФЛАНЦАМИ

2800 об/мин - 2 ПОЛЮСА

МОДЕЛЬ	КОД	ЭЛЕКТРИЧЕСКИЕ ХАРАКТЕРИСТИКИ				DNA	DNM	
		ИСТОЧНИК ПИТАНИЯ	МАКС. МОЩНОСТЬ	НОМИНАЛЬНАЯ МОЩНОСТЬ				In A
				кВт	л.с.			
CPE 40/2300 M MCE11/C* ¹	60142730	1x220-240 V ~	1,63	1,10	1,50	12,3	40	40
CPE 40/3500 M MCE22/C* ¹	60142510	1x220-240 V ~	2,32	2,20	3,00	16,8	40	40
CPE 40/4700 T MCE55/C*	60142731	3x400 V ~	5,11	4,00	5,50	9,6	40	40
CPE 40/5500 T MCE55/C*	60142791	3x400 V ~	6,90	5,50	7,50	13,2	40	40
CPE 40/6200 T MCE110/C*	60142792	3x400 V ~	9,64	7,50	10,00	18,8	40	40
CPE 50/2600 M MCE15/C* ¹	60142793	1x220-240 V ~	1,98	1,50	2,00	14,6	50	50
CPE 50/4100 T MCE55/C*	60142794	3x400 V ~	3,99	4,00	5,50	7,3	50	50
CPE 50/4600 T MCE55/C*	60142511	3x400 V ~	6,90	5,50	7,50	13,2	50	50
CPE 50/5650 T MCE110/C*	60142795	3x400 V ~	9,64	7,50	10,00	18,8	50	50
CP-GE 65-1470/A/BAQE/1.5 M MCE15/C* ¹	60142226	1x220-240 V ~	2,10	1,5	2	15,4	65	65
CP-GE 65-2280/A/BAQE/3 T MCE30/C*	60142309	3x400 V ~	3,89	3	4	7,1	65	65
CP-GE 65-2640/A/BAQE/4 T MCE55/C*	60142732	3x400 V ~	5,15	4	5,5	9,7	65	65
CP-GE 65-3400/A/BAQE/5.5 T MCE55/C*	60142743	3x400 V ~	6,72	5,5	7,7	12,9	65	65
CP-GE 65-4100/A/BAQE/7.5 T MCE110/C*	60141858	3x400 V ~	9,14	7,5	10	17,8	65	65
CP-GE 65-4700/A/BAQE/11 T MCE110/C*	60142796	3x400 V ~	14,84	11	15	29,4	65	65
CP-GE 65-5500/A/BAQE/15 T MCE150/C*	60142797	3x400 V ~	19,27	15	20	38,3	65	65
CP-GE 80-1400/A/BAQE/2.2 M MCE22/C* ¹	60142200	1x220-240 V ~	2,63	2,2	3	18,7	80	80

* НОВЫЙ IE2 ДВИГАТЕЛЬ

¹Трехфазная версия доступна по запросу

СРЕ / СР-GE / DCPE

ЦЕНТРОБЕЖНЫЕ ЦИРКУЛЯЦИОННЫЕ НАСОСЫ С ЛИНЕЙНЫМ РАСПОЛОЖЕНИЕМ ПАТРУБКОВ, С ЧАСТОТНЫМ РЕГУЛИРОВАНИЕМ

ТЕХНИЧЕСКИЕ ХАРАКТЕРИСТИКИ- СРЕ / СР-GE ОДИНОЧНЫЙ С ФЛАНЦАМИ

2800 об./мин. - 2 ПОЛЮСА

МОДЕЛЬ	КОД	ЭЛЕКТРИЧЕСКИЕ ХАРАКТЕРИСТИКИ				In A	DNA	DNM
		ИСТОЧНИК ПИТАНИЯ	МАКС. МОЩНОСТЬ, Вт	НОМИНАЛ. МОЩНОСТЬ				
				кВт	л.с.			
СР-GE 80-2050/A/BAQE/4 T MCE55/C*	60142206	3x400 V ~	5,57	4	5,5	10,5	80	80
СР-GE 80-2400/A/BAQE/5.5 T MCE55/C*	60142799	3x400 V ~	6,72	5,5	7,5	12,9	80	80
СР-GE 80-2770/A/BAQE/7.5 T MCE110/C*	60142294	3x400 V ~	9,14	7,5	10	17,8	80	80
СР-GE 80-3250/A/BAQE/11 T MCE110/C*	60142800	3x400 V ~	13,18	11	15	26,0	80	80
СР-GE 80-4000/A/BAQE/15 T MCE150/C*	60142801	3x400 V ~	17,33	15	20	34,4	80	80
СР-GE 100-1600/A/BAQE/4 T MCE55/C*	60142207	3x400 V ~	5,15	4	5,5	9,7	100	100
СР-GE 100-1950/A/BAQE/5.5 T MCE55/C*	60142803	3x400 V ~	6,72	5,5	7,5	12,9	100	100
СР-GE 100-2350/A/BAQE/7.5 T MCE110/C*	60142804	3x400 V ~	9,14	7,5	10	17,8	100	100
СР-GE 100-2400/A/BAQE/11 T MCE110/C*	60142805	3x400 V ~	14,15	11	15	28,0	100	100
СР-GE 100-3050/A/BAQE/15 T MCE110/C*	60142806	3x400 V ~	17,97	15	20	35,7	100	100

* НОВЫЙ IE2 ДВИГАТЕЛЬ

ТЕХНИЧЕСКИЕ ХАРАКТЕРИСТИКИ- DCPE СДВОЕННЫЙ С ФЛАНЦАМИ

2800 об./мин. - 2 ПОЛЮСА

МОДЕЛЬ	КОД	ЭЛЕКТРИЧЕСКИЕ ХАРАКТЕРИСТИКИ				In A	DNA	DNM
		ИСТОЧНИК ПИТАНИЯ	МАКС. МОЩНОСТЬ	НОМИНАЛ. МОЩНОСТЬ				
				кВт	л.с.			
DCPE 40/1650 M MCE11/C*	60142842	1x220-240 V ~	1,10	0,75	1	9,0	40	40
DCPE 40/2450 M MCE15/C* ¹	60142279	1x220-240 V ~	2,17	1,50	2,00	15,8	40	40
DCPE 50/1550 M MCE15/C* ¹	60142843	1x220-240 V ~	2,17	1,50	2,00	15,8	50	50
DCPE 50/2450 T MCE30/C*	60142844	3x400 V ~	3,72	3,00	4,00	6,8	50	50
DCPE 50/3650 T MCE55/C*	60142845	3x400 V ~	5,11	4,00	5,50	9,6	50	50
DCPE 65/2300 T MCE30/C*	60142846	3x400 V ~	3,72	3,00	4,00	6,8	65	65
DCPE 65/2650 T MCE55/C*	60142847	3x400 V ~	5,11	4,00	5,50	9,6	65	65
DCPE 65/3250 T MCE55/C*	60142848	3x400 V ~	6,90	5,50	7,50	13,2	65	65
DCPE 65/3700 T MCE110/C*	60142849	3x400 V ~	9,64	7,5	10,0	18,8	65	65
DCPE 80/2530 T MCE110/C*	60142850	3x400 V ~	9,64	7,5	10,0	18,8	80	80
DCPE 80/3050 T MCE110/C*	60142851	3x400 V ~	13,08	10	13,5	25,8	80	80
DCPE 80/3650 T MCE150/C*	60142852	3x400 V ~	15,89	12,5	17,0	31,5	80	80
DCPE 80/4100 T MCE150/C*	60142853	3x400 V ~	18,84	15	20,0	37,5	80	80
DCPE 100/2450 T MCE110/C*	60142854	3x400 V ~	13,08	10	13,5	25,8	100	100
DCPE 100/2750 T MCE150/C*	60142855	3x400 V ~	15,89	12	16,2	31,5	100	100
DCPE 100/2900 T MCE150/C*	60142856	3x400 V ~	18,84	15	20,0	37,5	100	100
DCPE 100/3300 T MCE150/C*	60142857	3x400 V ~	15,89	12,5	17,0	31,5	100	100
DCPE 100/3750 T MCE150/C*	60142858	3x400 V ~	18,84	15	20,0	37,5	100	100

* НОВЫЙ IE2 ДВИГАТЕЛЬ

¹Трехфазная версия доступна по запросу

CPE/CP-GE/DCPE

ЦЕНТРОБЕЖНЫЕ ЦИРКУЛЯЦИОННЫЕ НАСОСЫ С ЛИНЕЙНЫМ РАСПОЛОЖЕНИЕМ ПАТРУБКОВ, С ЧАСТОТНЫМ РЕГУЛИРОВАНИЕМ

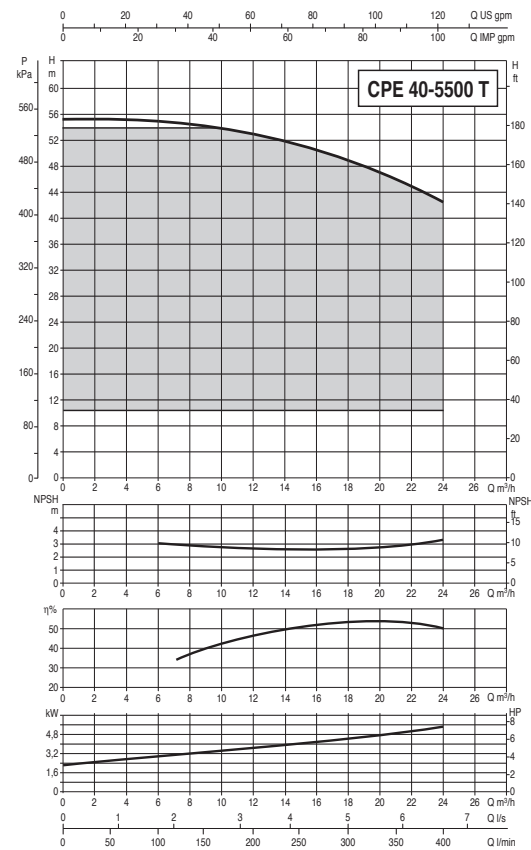
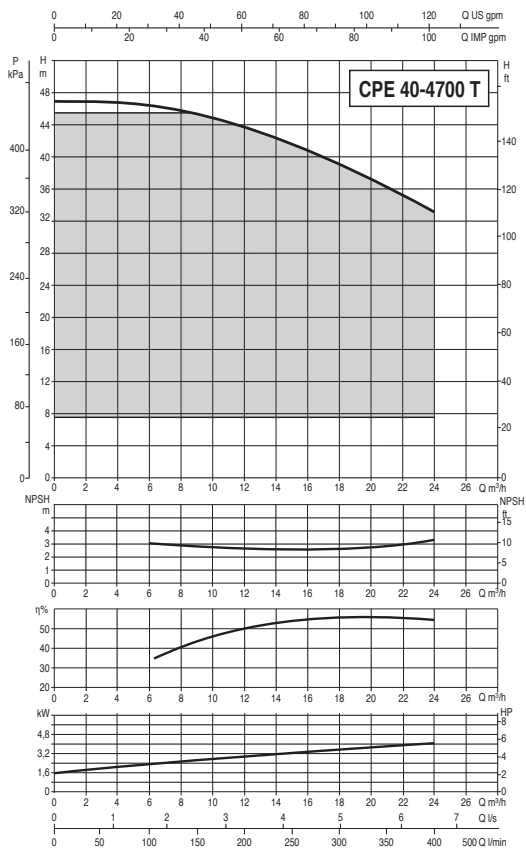
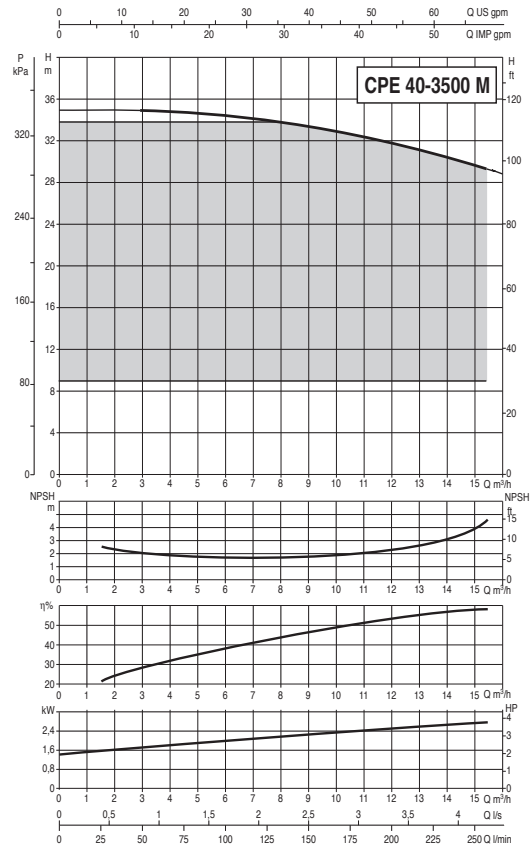
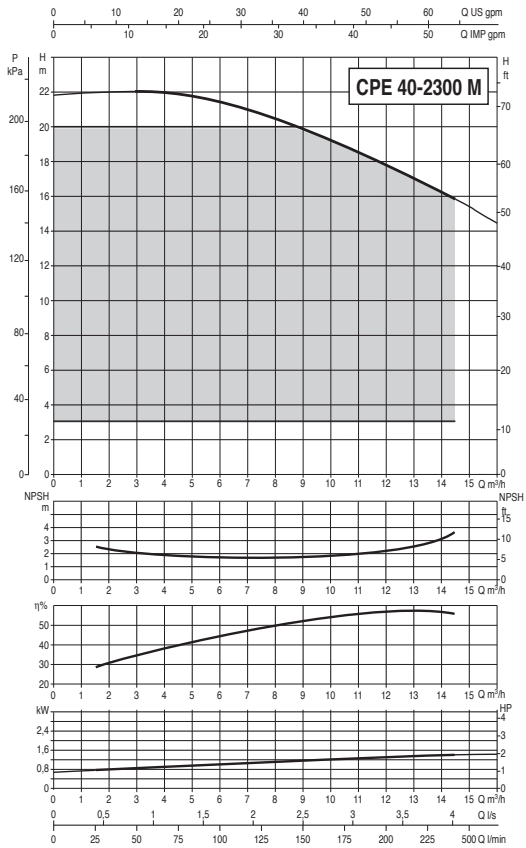

CPE/CP-GE/DCPE

ЦЕНТРОБЕЖНЫЕ ЦИРКУЛЯЦИОННЫЕ НАСОСЫ С ЛИНЕЙНЫМ РАСПОЛОЖЕНИЕМ ПАТРУБКОВ, С ЧАСТОТНЫМ РЕГУЛИРОВАНИЕМ

ЦИРКУЛЯЦИОННЫЕ И ИН-ЛАЙН НАСОСЫ

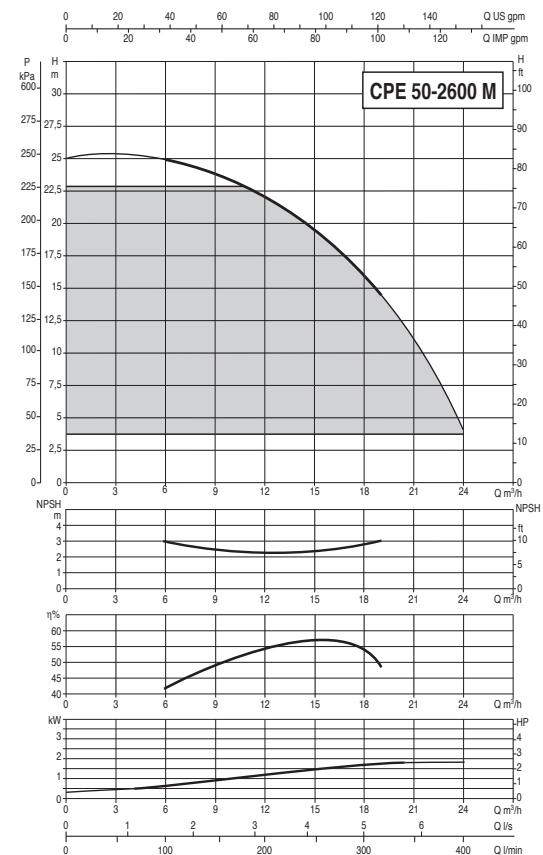
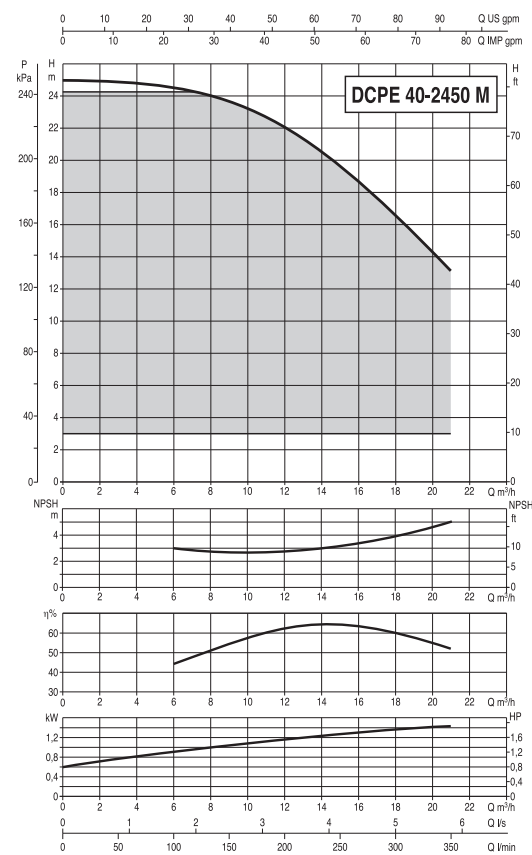
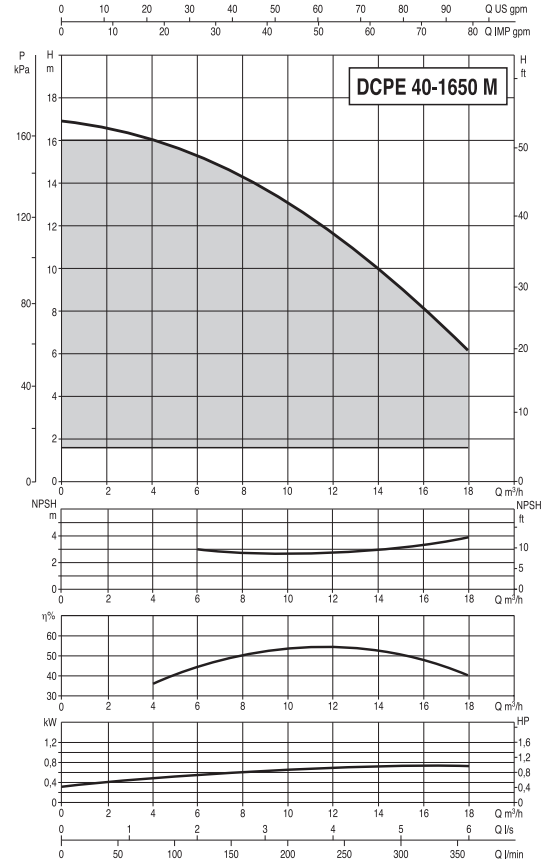
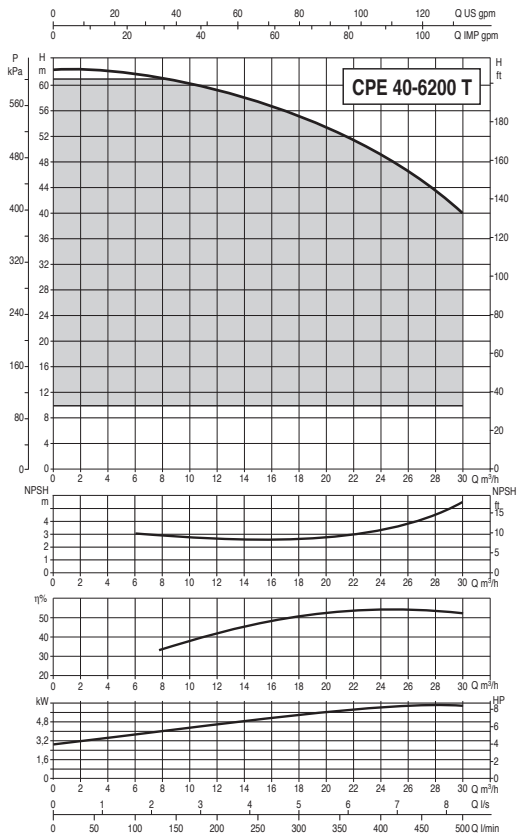

CPE/CP-GE/DCPE

ЦЕНТРОБЕЖНЫЕ ЦИРКУЛЯЦИОННЫЕ НАСОСЫ С ЛИНЕЙНЫМ РАСПОЛОЖЕНИЕМ ПАТРУБКОВ, С ЧАСТОТНЫМ РЕГУЛИРОВАНИЕМ

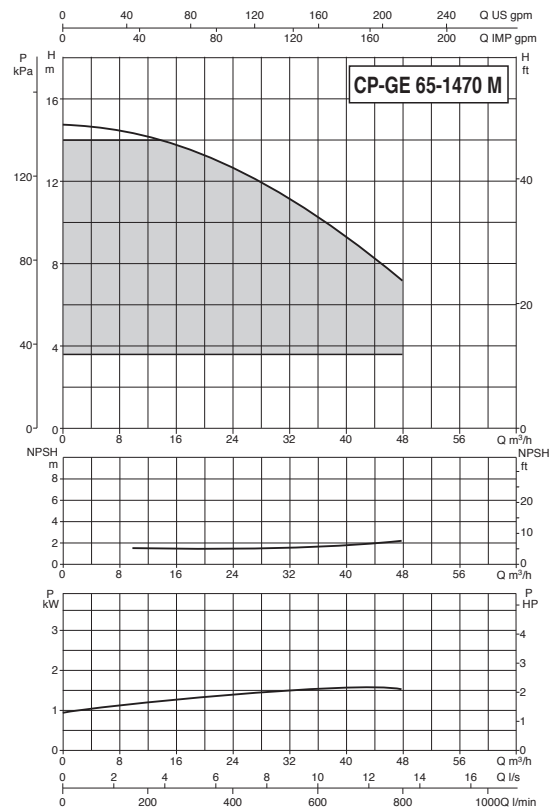
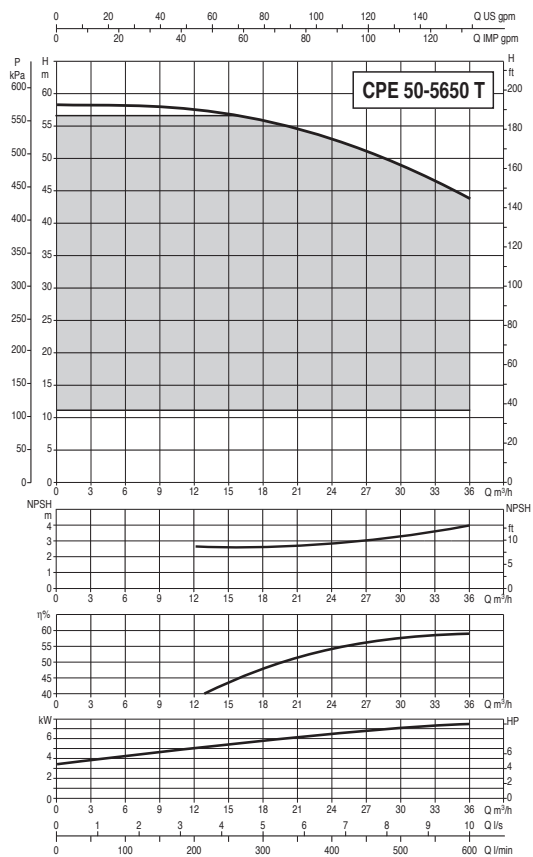
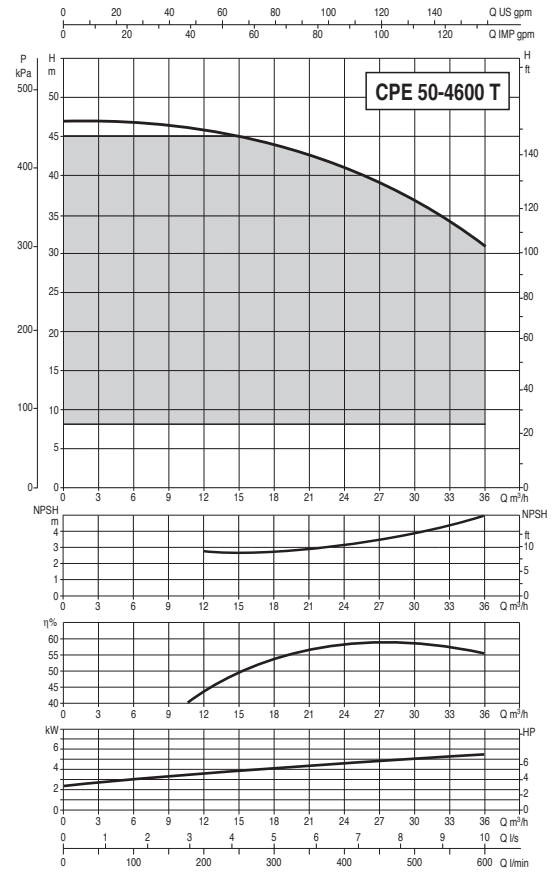
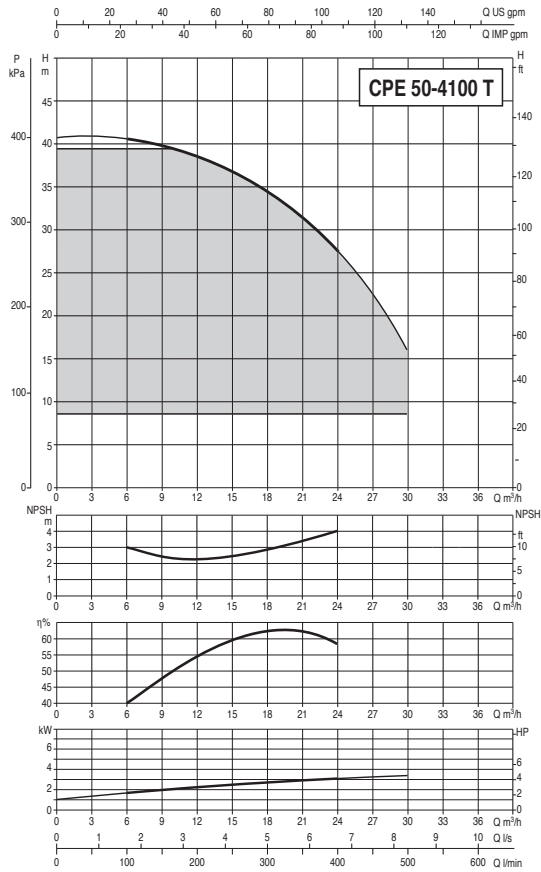

СРЕ/CP-GE/DCPE

ЦЕНТРОБЕЖНЫЕ ЦИРКУЛЯЦИОННЫЕ НАСОСЫ С ЛИНЕЙНЫМ РАСПОЛОЖЕНИЕМ ПАТРУБКОВ, С ЧАСТОТНЫМ РЕГУЛИРОВАНИЕМ

ЦИРКУЛЯЦИОННЫЕ И ИН-ЛАЙН НАСОСЫ

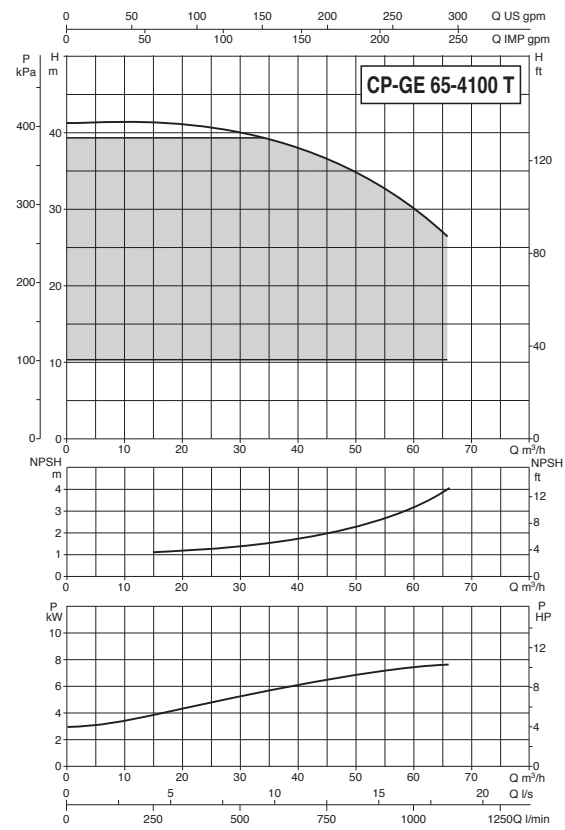
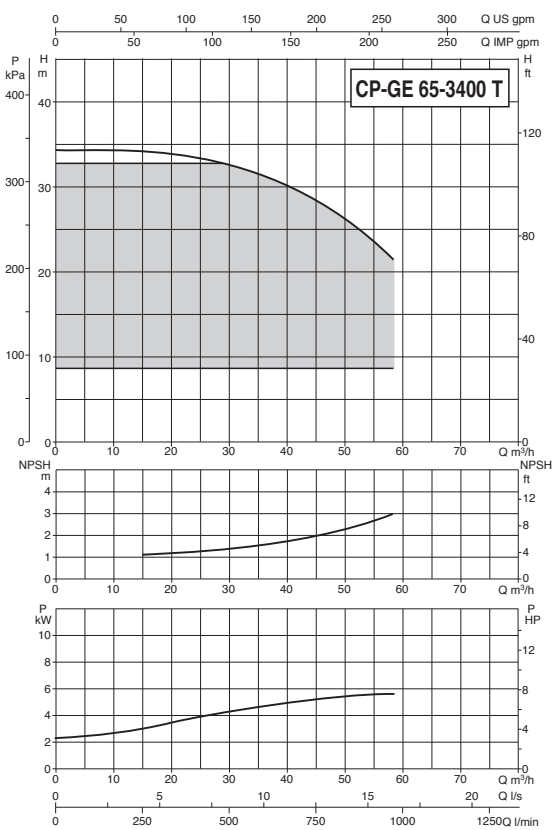
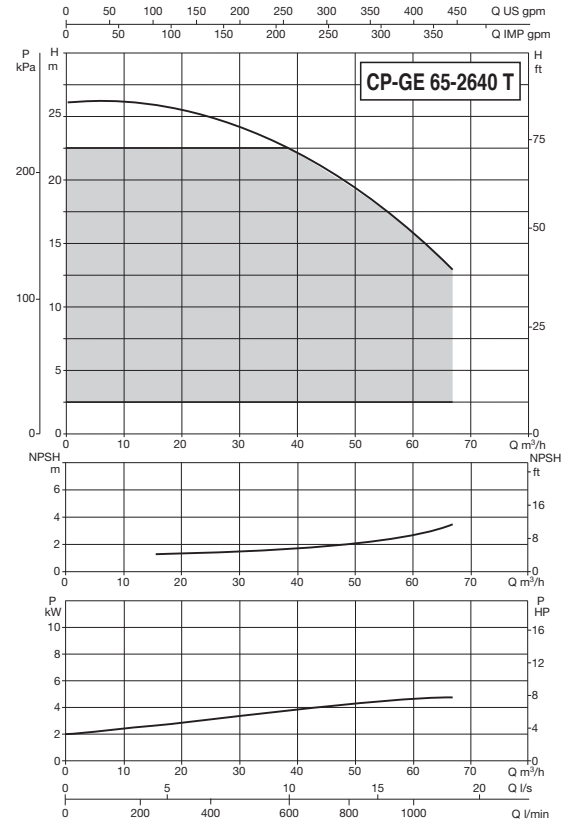
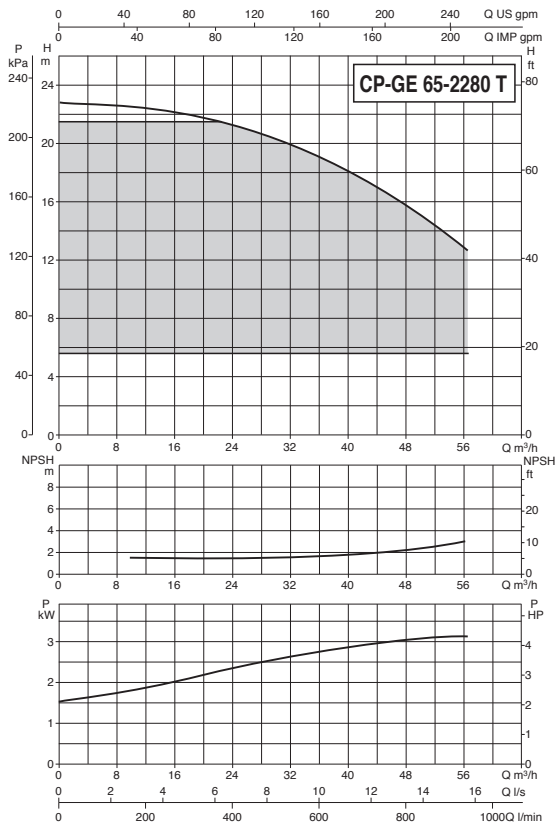

The performance curves are based on kinematic viscosity values = 1 mm²/s and density equivalent to 1000 kg/m³. Tolerance of curves to ISO 9906.

СРЕ/CP-GE/DCPE

ЦЕНТРОБЕЖНЫЕ ЦИРКУЛЯЦИОННЫЕ НАСОСЫ С ЛИНЕЙНЫМ РАСПОЛОЖЕНИЕМ ПАТРУБКОВ, С ЧАСТОТНЫМ РЕГУЛИРОВАНИЕМ

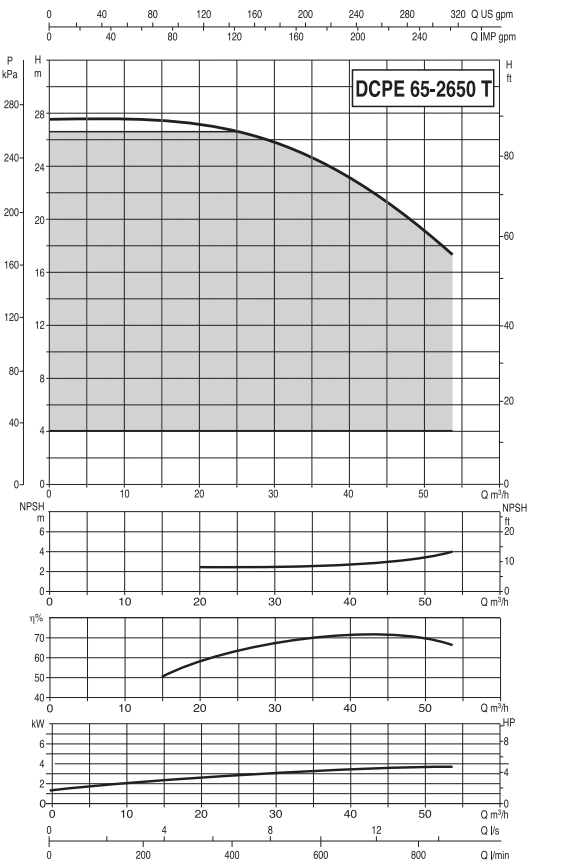
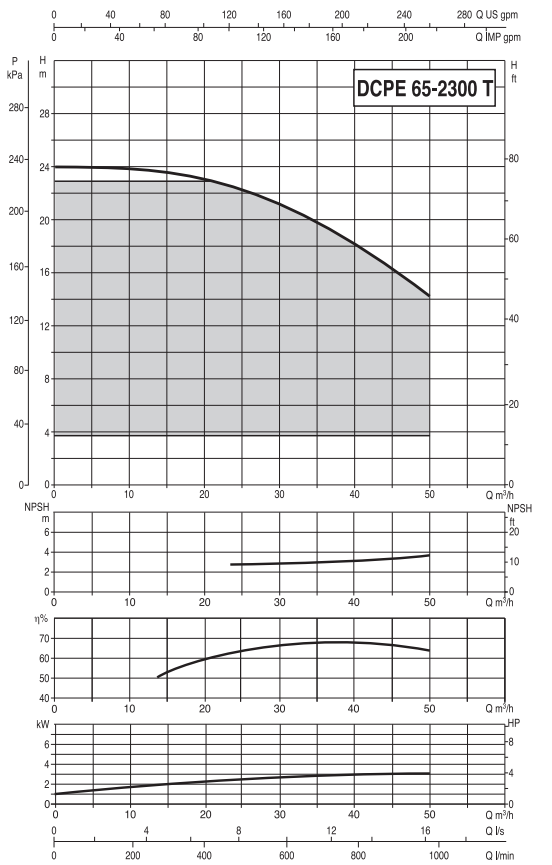
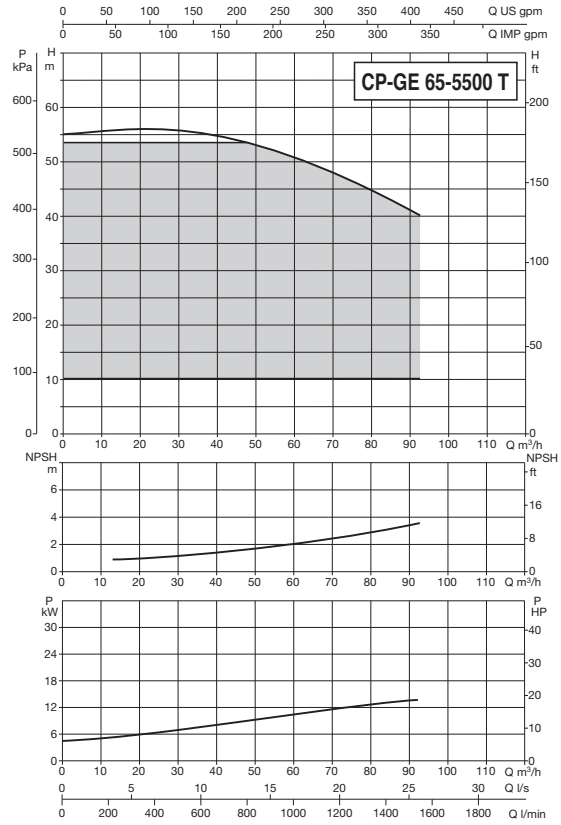
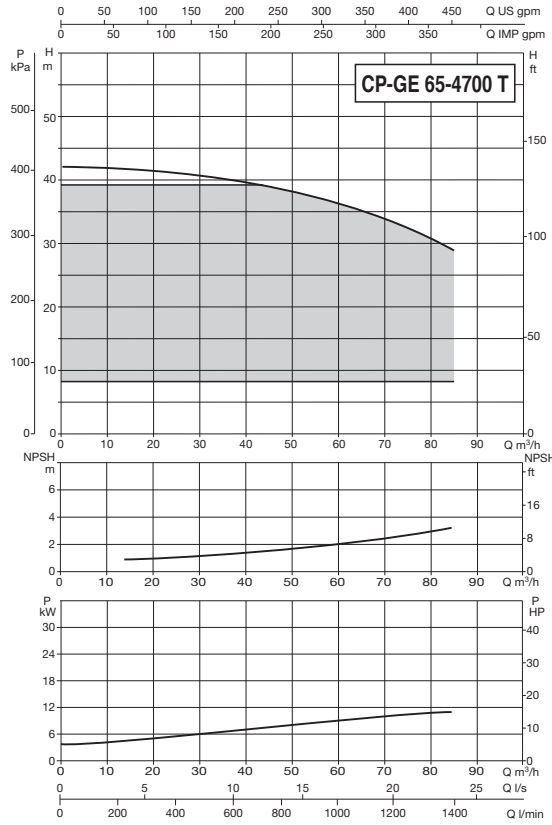

СРЕ/СР-GE/ДСРЕ

ЦЕНТРОБЕЖНЫЕ ЦИРКУЛЯЦИОННЫЕ НАСОСЫ С ЛИНЕЙНЫМ РАСПОЛОЖЕНИЕМ ПАТРУБКОВ, С ЧАСТОТНЫМ РЕГУЛИРОВАНИЕМ

ЦИРКУЛЯЦИОННЫЕ И ИН-ЛАЙН НАСОСЫ

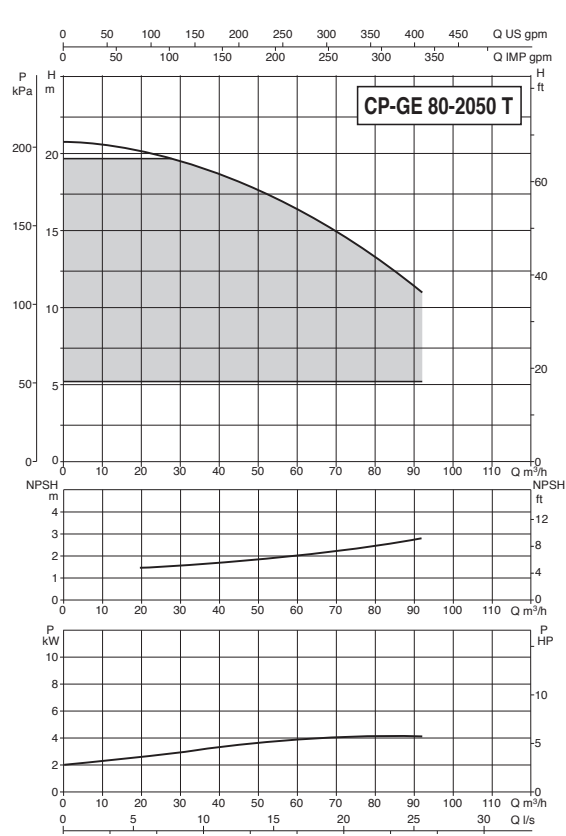
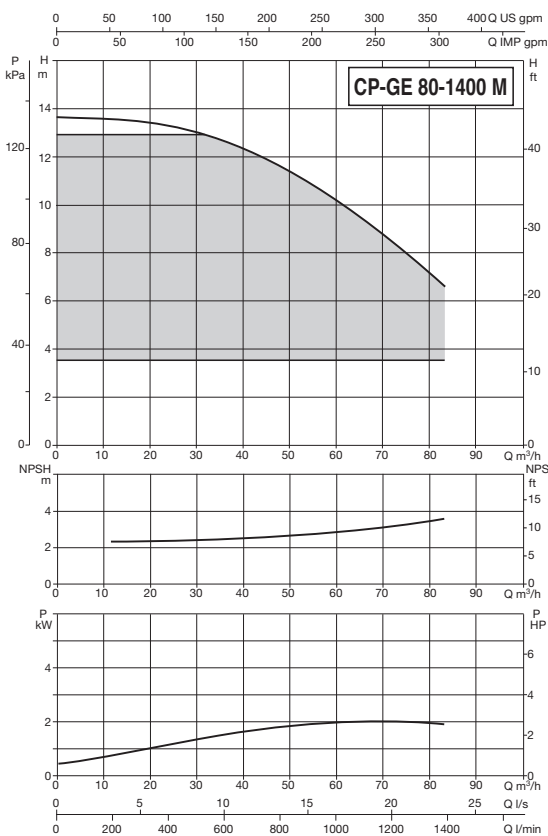
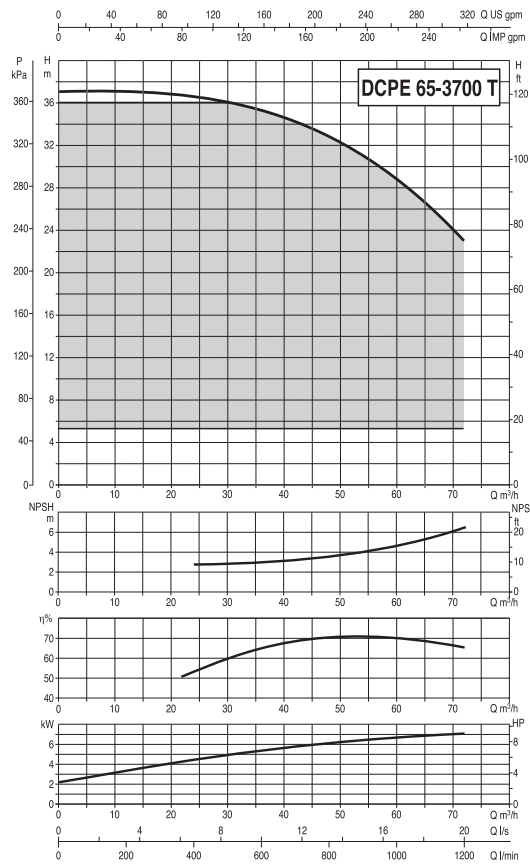
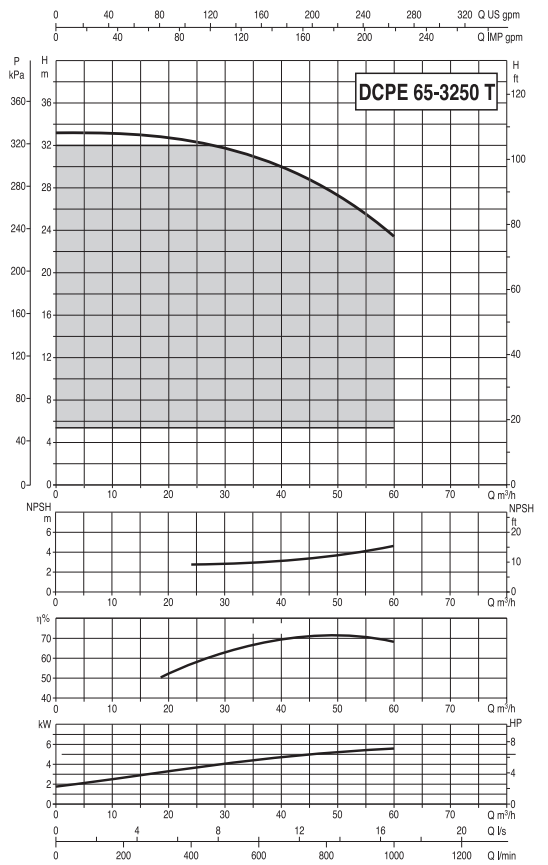

CPE/CP-GE/DCPE

ЦЕНТРОБЕЖНЫЕ ЦИРКУЛЯЦИОННЫЕ НАСОСЫ С ЛИНЕЙНЫМ РАСПОЛОЖЕНИЕМ ПАТРУБКОВ, С ЧАСТОТНЫМ РЕГУЛИРОВАНИЕМ

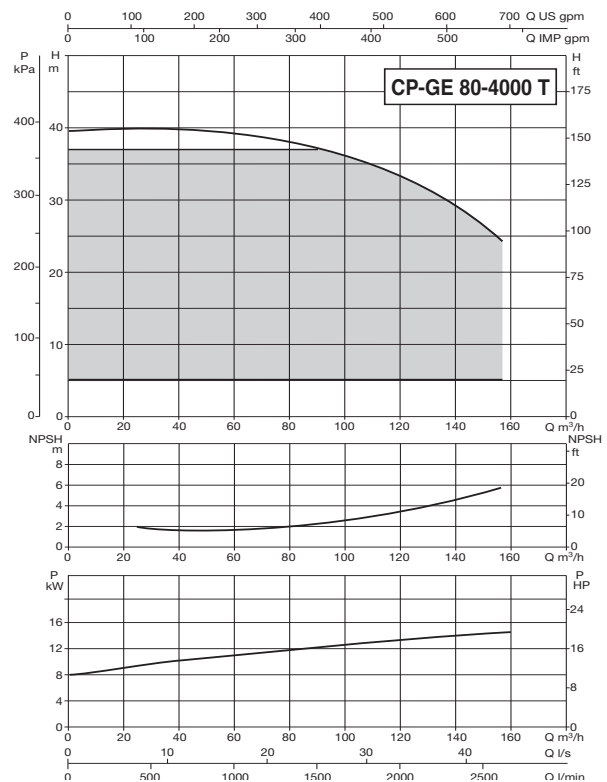
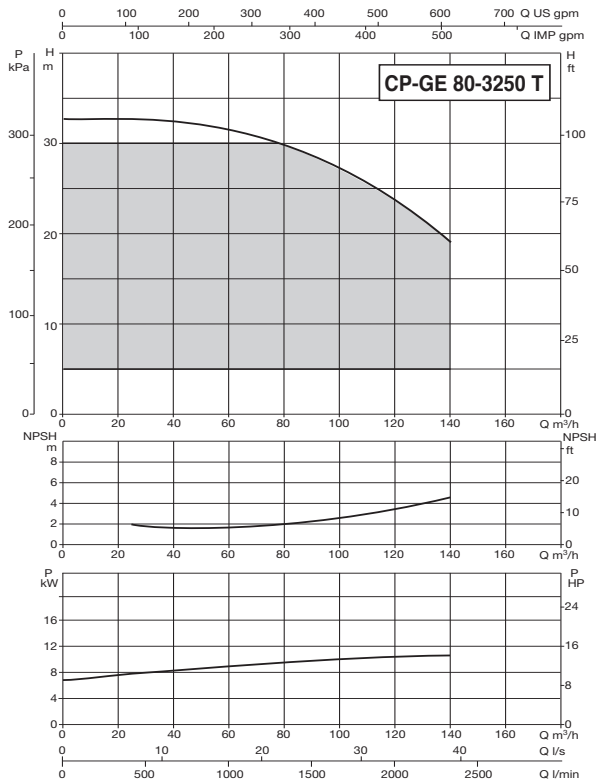
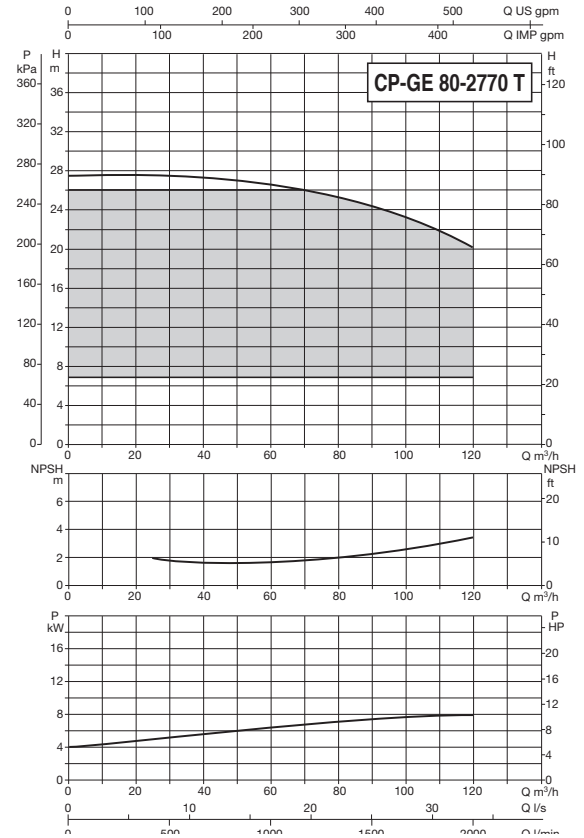
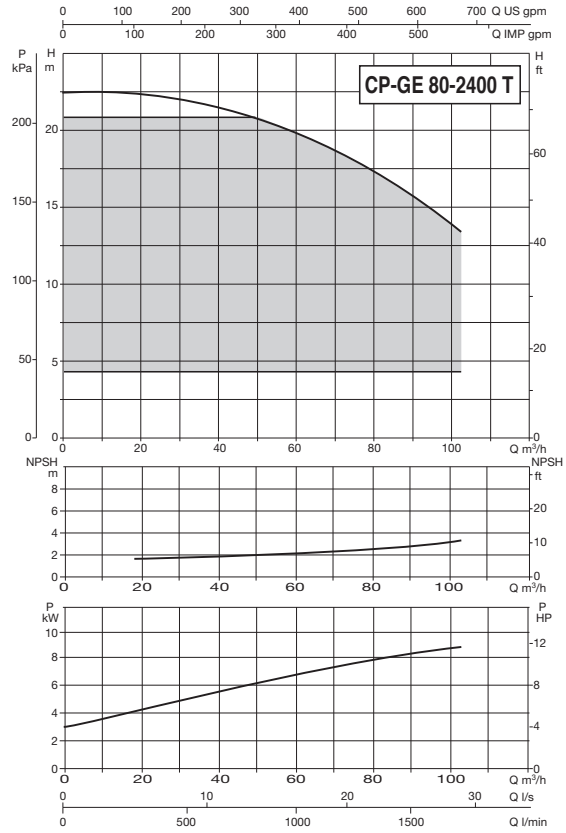

СРЕ/СР-GE/DCPE

ЦЕНТРОБЕЖНЫЕ ЦИРКУЛЯЦИОННЫЕ НАСОСЫ С ЛИНЕЙНЫМ РАСПОЛОЖЕНИЕМ ПАТРУБКОВ, С ЧАСТОТНЫМ РЕГУЛИРОВАНИЕМ

ЦИРКУЛЯЦИОННЫЕ И ИН-ЛАЙН НАСОСЫ

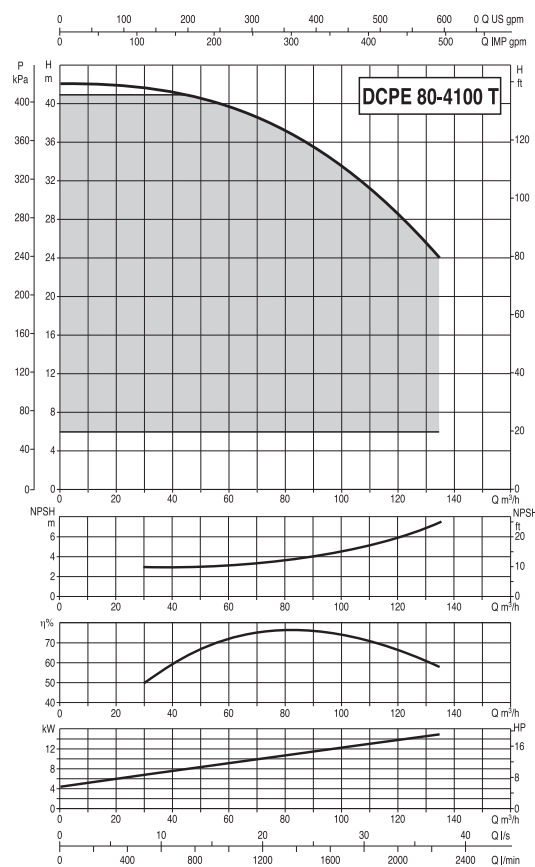
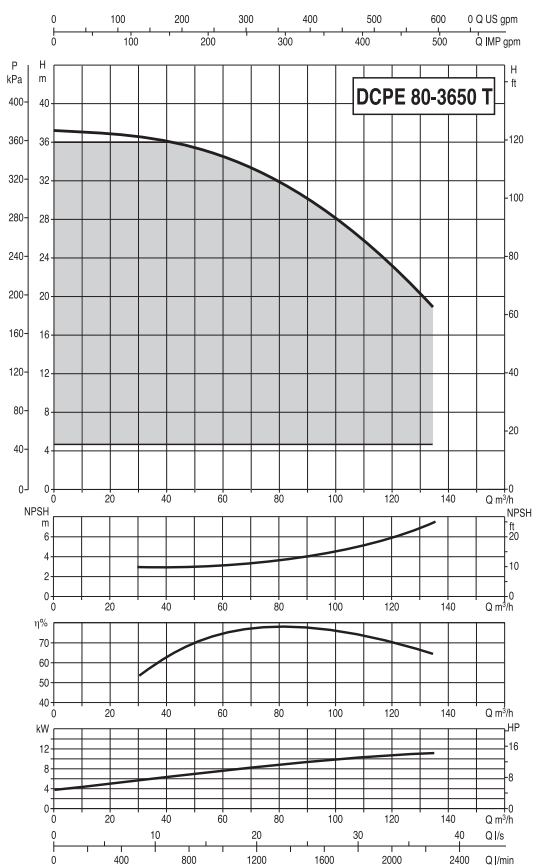
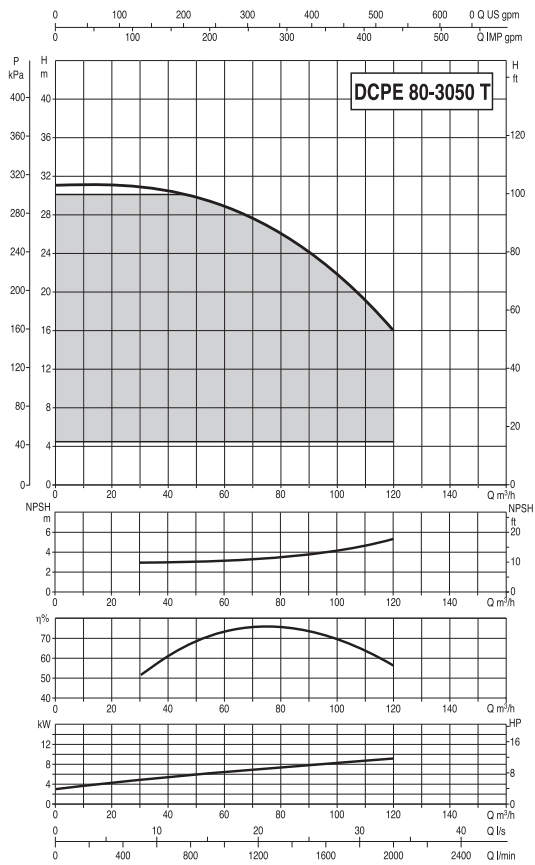
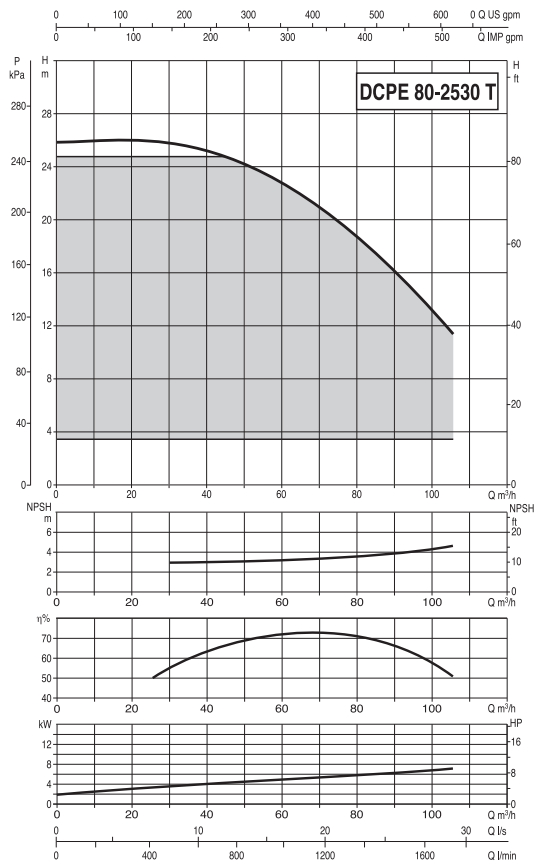

СРЕ/CP-GE/DCPE

ЦЕНТРОБЕЖНЫЕ ЦИРКУЛЯЦИОННЫЕ НАСОСЫ С ЛИНЕЙНЫМ РАСПОЛОЖЕНИЕМ ПАТРУБКОВ, С ЧАСТОТНЫМ РЕГУЛИРОВАНИЕМ

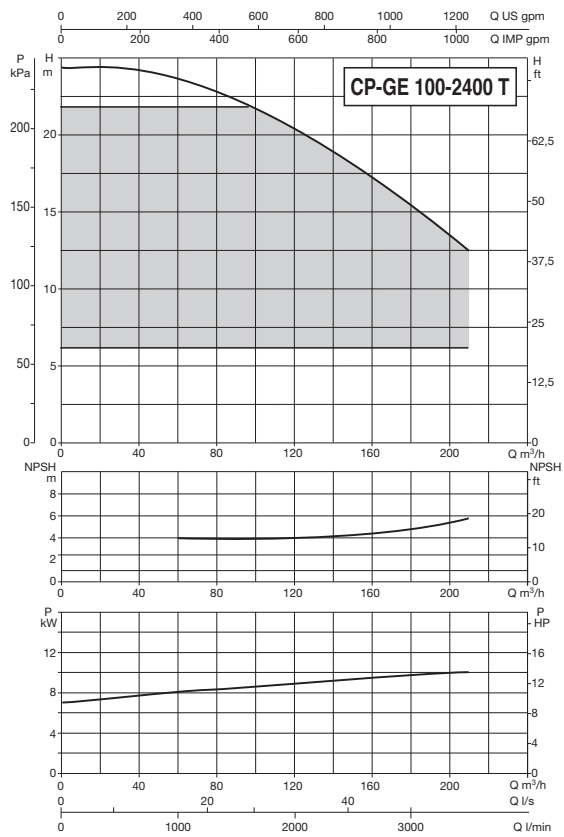
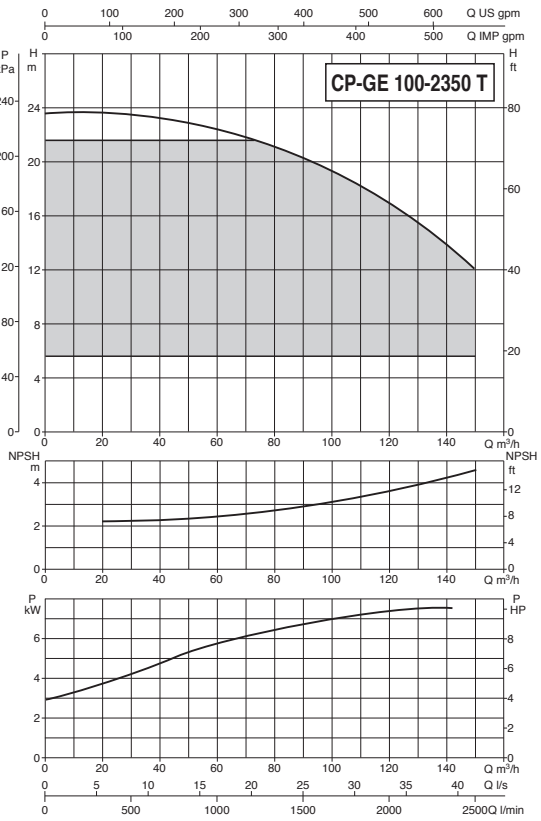
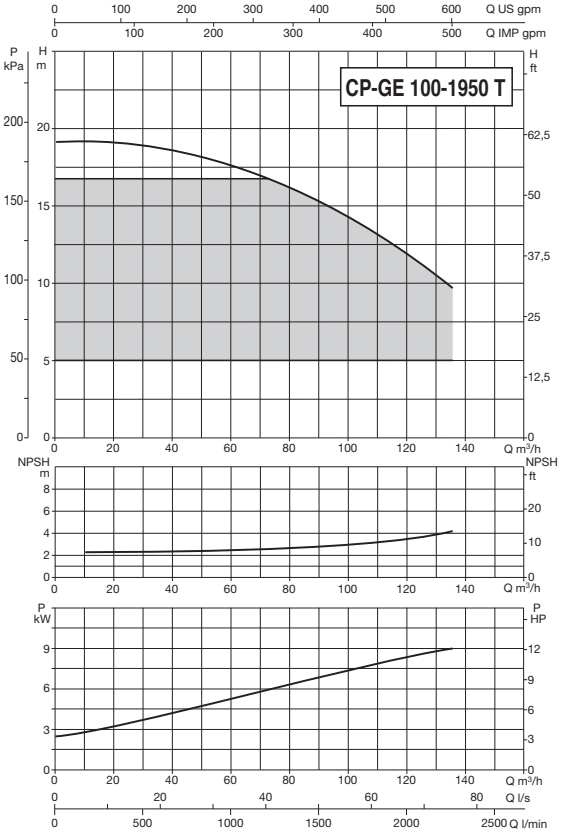
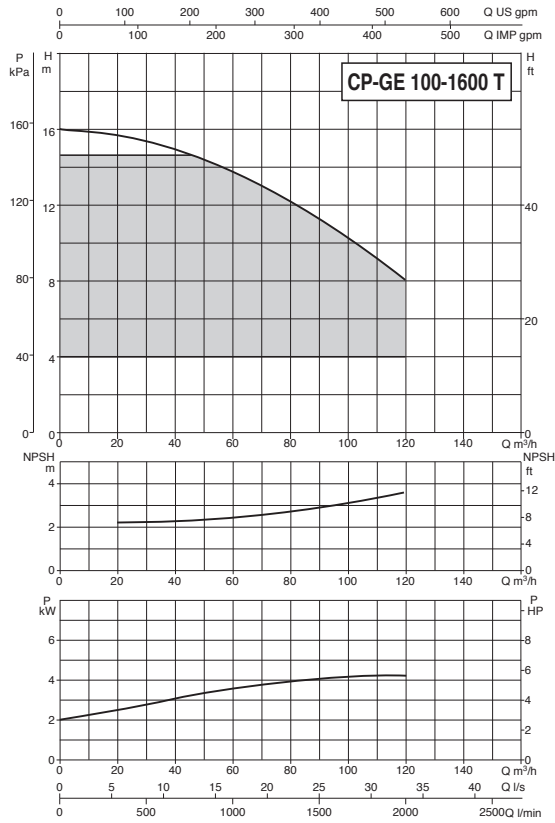

СРЕ/CP-GE/DCPE

ЦЕНТРОБЕЖНЫЕ ЦИРКУЛЯЦИОННЫЕ НАСОСЫ С ЛИНЕЙНЫМ РАСПОЛОЖЕНИЕМ ПАТРУБКОВ, С ЧАСТОТНЫМ РЕГУЛИРОВАНИЕМ

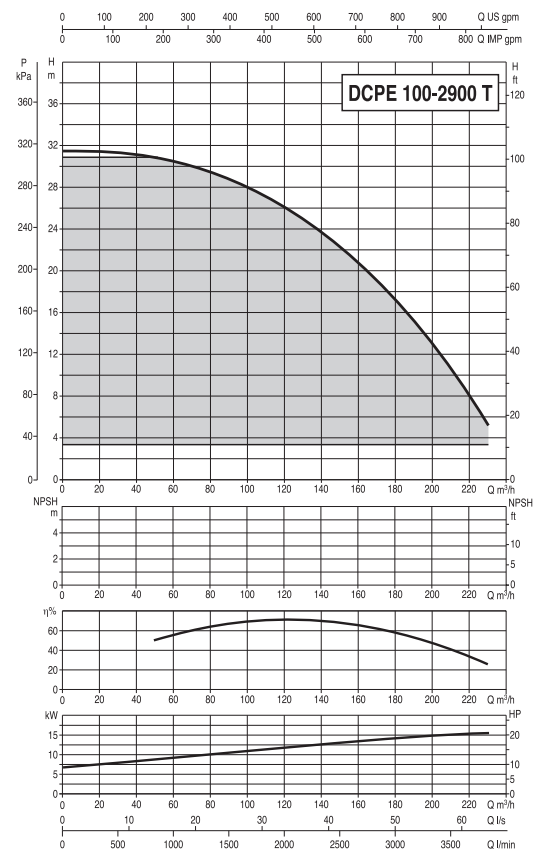
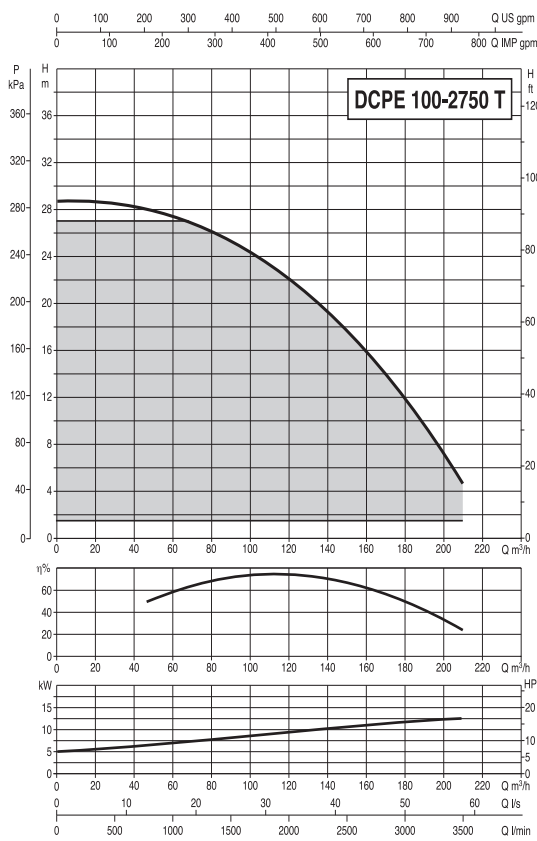
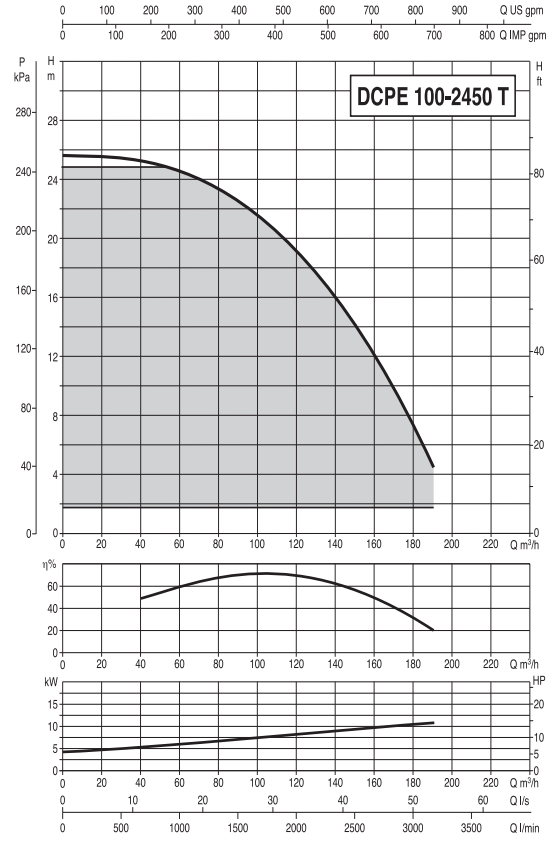
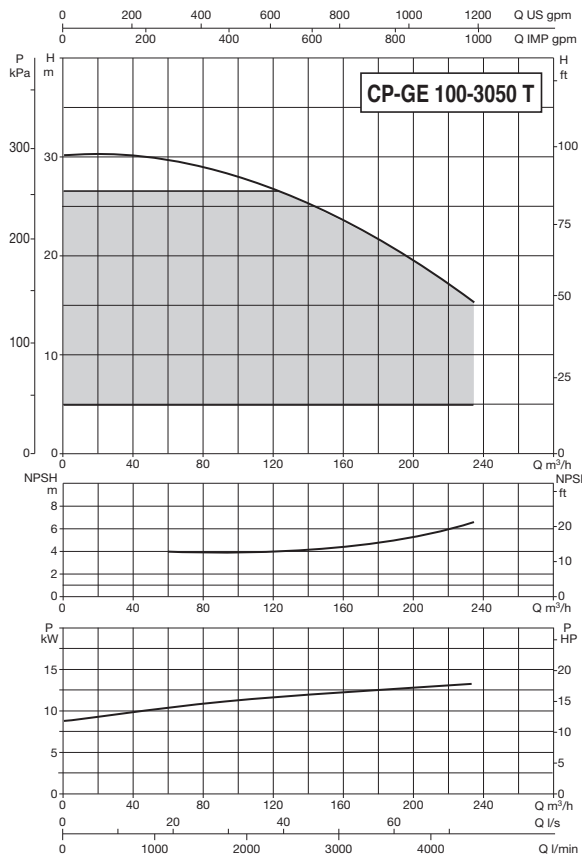

CPE/CP-GE/DCPE

ЦЕНТРОБЕЖНЫЕ ЦИРКУЛЯЦИОННЫЕ НАСОСЫ С ЛИНЕЙНЫМ РАСПОЛОЖЕНИЕМ ПАТРУБКОВ, С ЧАСТОТНЫМ РЕГУЛИРОВАНИЕМ

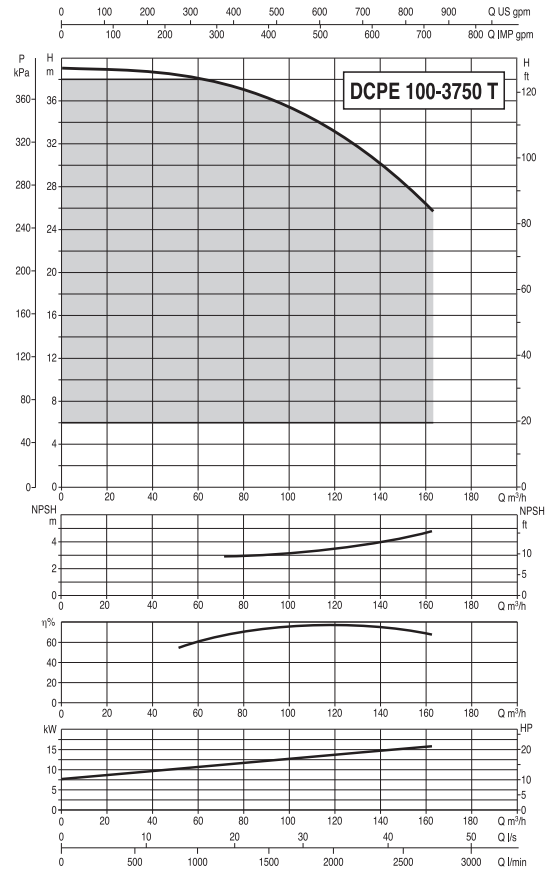
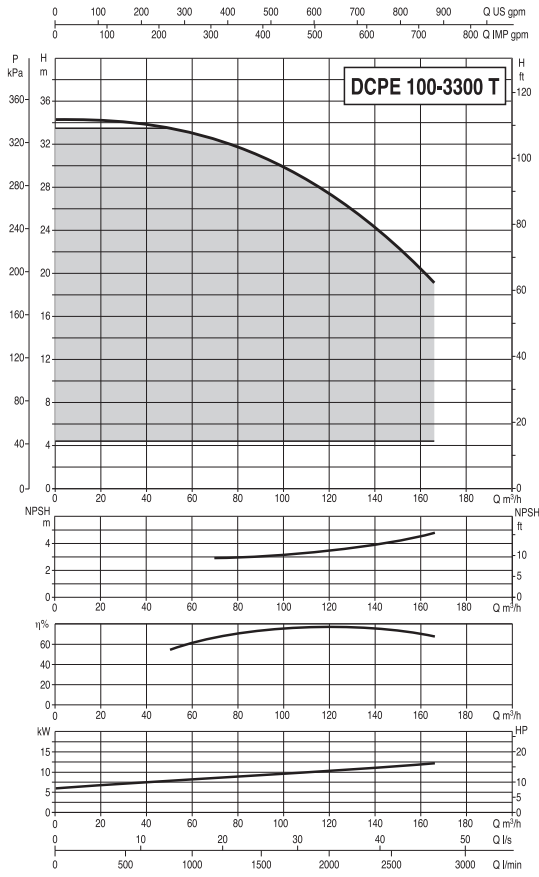

РАЗМЕРЫ И ВЕС

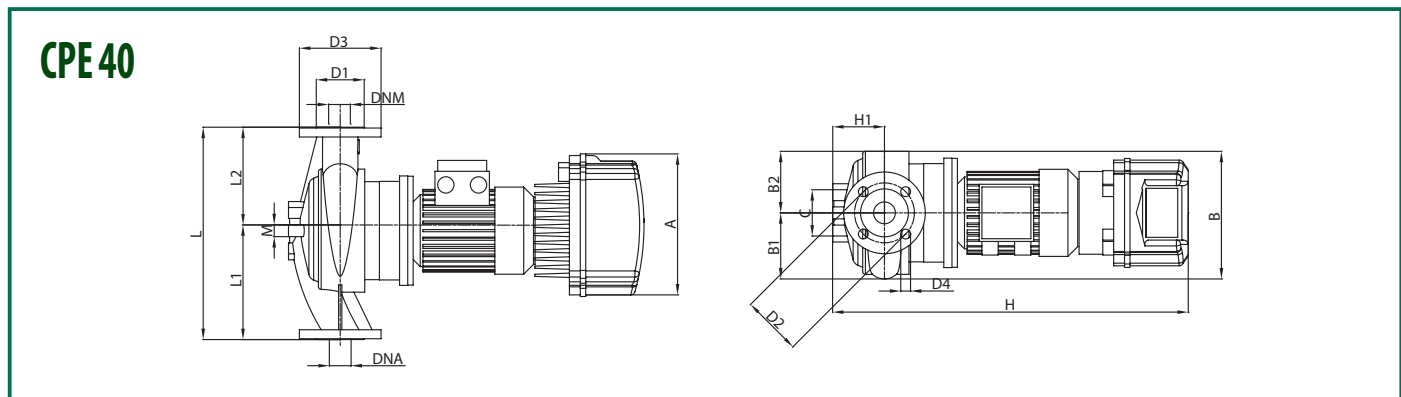

СРЕ/СР-GE/DCPE

ЦЕНТРОБЕЖНЫЕ ЦИРКУЛЯЦИОННЫЕ НАСОСЫ С ЛИНЕЙНЫМ РАСПОЛОЖЕНИЕМ ПАТРУБКОВ, С ЧАСТОТНЫМ РЕГУЛИРОВАНИЕМ

СРЕ 50

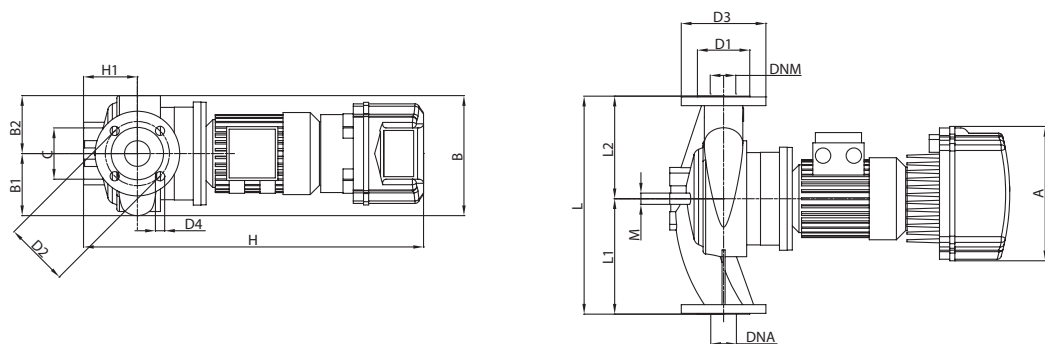

СР-GE 65

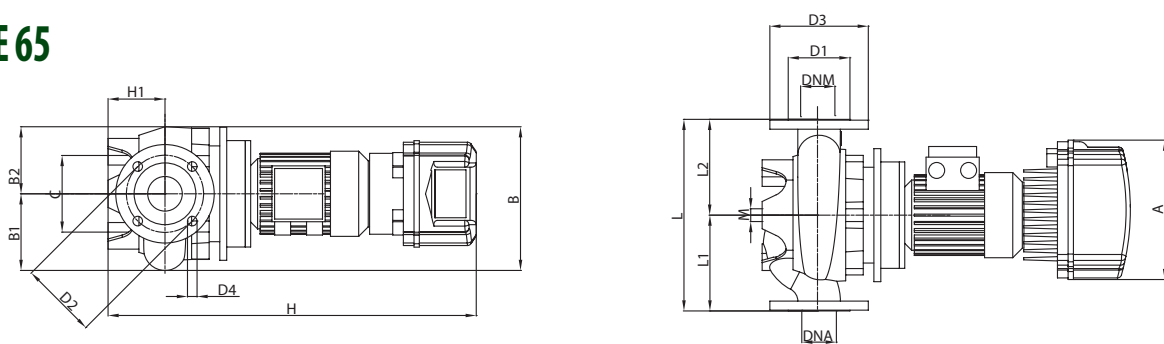

СР-GE 80

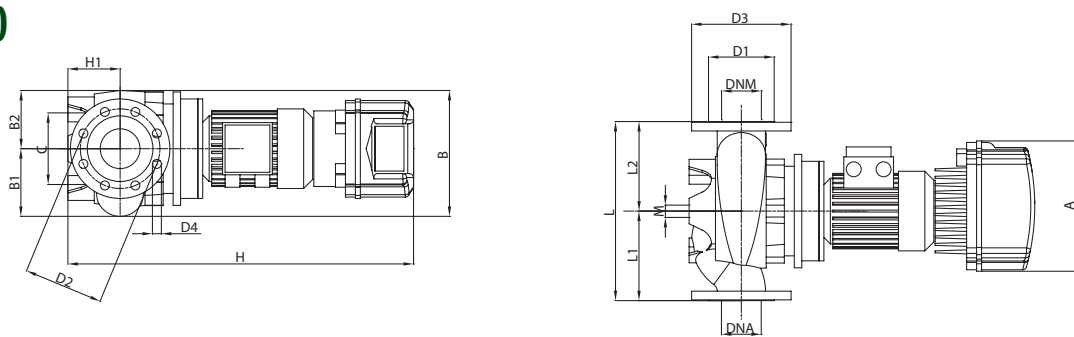

СР-GE 100

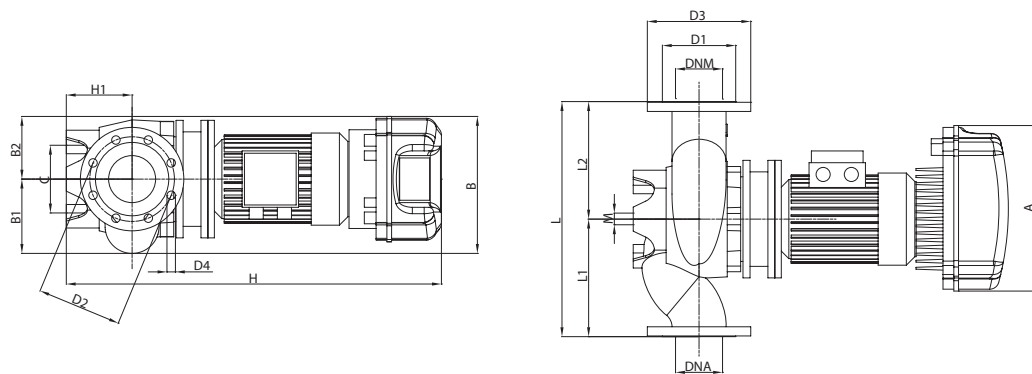

CPE/CP-GE/DCPE

ЦЕНТРОБЕЖНЫЕ ЦИРКУЛЯЦИОННЫЕ НАСОСЫ С ЛИНЕЙНЫМ РАСПОЛОЖЕНИЕМ ПАТРУБКОВ, С ЧАСТОТНЫМ РЕГУЛИРОВАНИЕМ

МОДЕЛЬ	A	B	B1	B2	C	D1	D2	D3	D4	H	H1	L	L1	L2	M	РАЗМЕР УПАКОВКИ			ВЕС кг
																L/A	L/B	H	
CPE 40/2300 M MCE11/C	262	231	118	113	85	88	110	150	4X18	663	95	390	200	190	12	500	270	810	49
CPE 40/3500 M MCE22/C	262	231	118	113	85	88	110	150	4X18	663	95	390	200	190	12	500	270	810	52
CPE 40/4700 T MCE55/C	353	286	159	127	-	88	110	150	4X18	735	100	380	200	180	-	650	400	945	58
CPE 40/5500 T MCE55/C	353	286	159	127	-	88	110	150	4X18	735	100	380	200	180	-	650	400	945	63
CPE 40/6200 T MCE110/C	426	286	159	127	-	88	110	150	4X18	785	100	380	200	180	-	650	400	945	64
CPE 50/2600 M MCE15/C	262	233	120	113	100	102	125	165	4X18	663	105	425	225	200	12	500	270	810	49
CPE 50/4100 T MCE55/C	353	233	120	113	100	102	125	165	4X18	737	105	425	225	200	12	500	270	810	62
CPE 50/4600 T MCE55/C	353	290	159	131	-	102	125	165	4X18	745	105	400	220	180	-	650	400	945	64
CPE 50/5650 T MCE110/C	426	341	170,5	170,5	-	102	125	165	4X18	745	105	400	220	180	-	650	400	945	72
CP-GE 65-1470/A/BAQE/1.5 M MCE15/C	262	270	144	126	144	122	145	185	4X18	725	105	360	180	180	16	650	400	945	67
CP-GE 65-2280/A/BAQE/3 T MCE30/C	353	270	144	126	144	122	145	185	4X18	808	105	360	180	180	16	650	400	945	88
CP-GE 65-2640/A/BAQE/4 T MCE55/C	353	270	144	126	144	122	145	185	4X18	808	105	360	180	180	16	650	400	945	95
CP-GE 65-3400/A/BAQE/5.5 T MCE55/C	353	270	144	126	144	122	145	185	4X18	936	105	360	180	180	16	650	400	945	128
CP-GE 65-4100/A/BAQE/7.5 T MCE110/C	426	341	144	126	144	122	145	185	4X18	1024	105	360	180	180	16	650	400	945	131
CP-GE 65-4700/A/BAQE/11 T MCE110/C	426	341	180	164	144	122	145	185	4X18	1099	125	475	237,5	237,5	16	650	400	945	209
CP-GE 65-5500/A/BAQE/15 T MCE150/C	426	341	180	164	144	122	145	185	4X18	1099	125	475	237,5	237,5	16	700	600	970	227
CP-GE 80-1400/A/BAQE/2.2 M MCE22/C	262	252	135	117	144	138	160	200	8X18	753	105	360	180	180	16	650	400	945	86
CP-GE 80-2050/A/BAQE/4 T MCE55/C	353	267	135	117	144	138	160	200	8X18	765	105	360	180	180	16	650	400	945	99
CP-GE 80-2400/A/BAQE/5.5 T MCE55/C	353	267	135	117	144	138	160	200	8X18	873	105	360	180	180	16	650	400	945	133
CP-GE 80-2770/A/BAQE/7.5 T MCE110/C	426	341	178	146	144	138	160	200	8X18	1038	115	440	220	220	16	650	400	945	88
CP-GE 80-3250/A/BAQE/11 T MCE110/C	426	341	178	146	144	138	160	200	8X18	1100	115	440	220	220	16	650	400	945	98
CP-GE 80-4000/A/BAQE/15 T MCE150/C	426	341	178	146	144	138	160	200	8X18	1100	115	440	220	220	16	650	400	945	103
CP-GE 100-1600/A/BAQE/4 T MCE55/C	353	341	158	126	144	158	180	220	8x18	898	140	500	250	250	16	650	400	945	86
CP-GE 100-1950/A/BAQE/5.5 T MCE55/C	353	341	158	126	144	158	180	220	8x18	1026	140	500	250	250	16	650	400	945	92
CP-GE 100-2350/A/BAQE/7.5 T MCE110/C	426	341	158	126	144	158	180	220	8x18	1064	140	500	250	250	16	700	600	970	110
CP-GE 100-2400/A/BAQE/11 T MCE110/C	426	346	193	153	230	158	180	220	8x18	1092	140	550	275	275	16	700	600	970	120
CP-GE 100-3050/A/BAQE/15 T MCE110/C	426	346	193	153	230	158	180	220	8x18	1092	140	550	275	275	16	700	600	970	159

СРЕ/СР-GE/DCPE

ЦЕНТРОБЕЖНЫЕ ЦИРКУЛЯЦИОННЫЕ НАСОСЫ С ЛИНЕЙНЫМ РАСПОЛОЖЕНИЕМ ПАТРУБКОВ, С ЧАСТОТНЫМ РЕГУЛИРОВАНИЕМ

ЦИРКУЛЯЦИОННЫЕ И ИН-ЛАЙН НАСОСЫ

DCPE 40

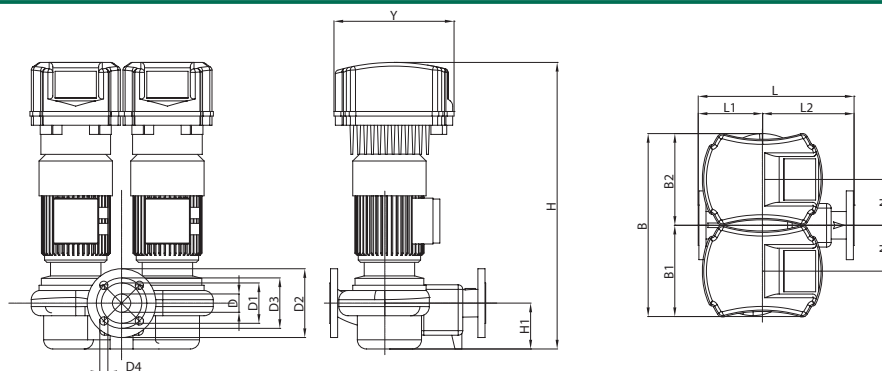

DCPE 50

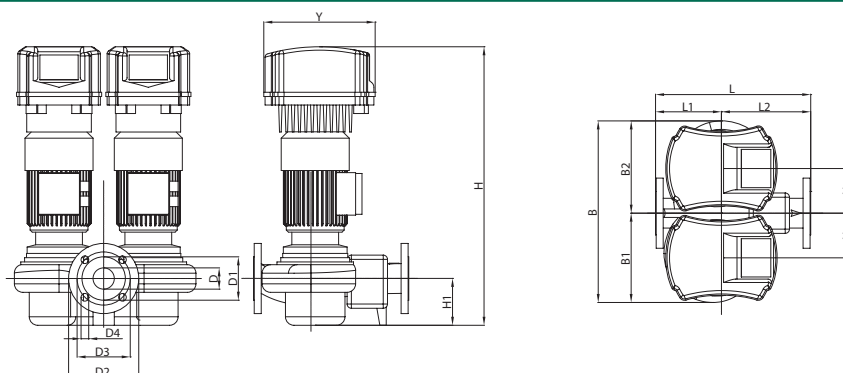

DCPE 65

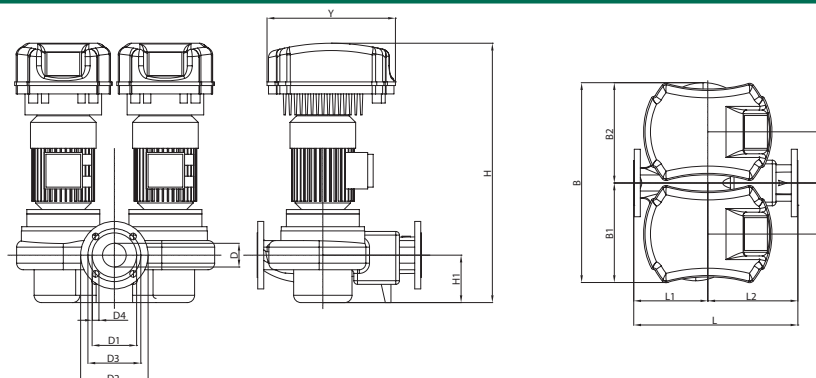

DCPE 80

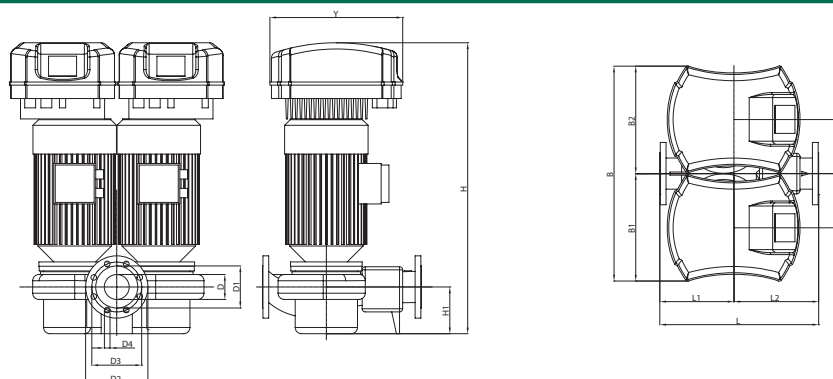

СРЕ/СР-GE/DCPE

ЦЕНТРОБЕЖНЫЕ ЦИРКУЛЯЦИОННЫЕ НАСОСЫ С ЛИНЕЙНЫМ РАСПОЛОЖЕНИЕМ ПАТРУБКОВ, С ЧАСТОТНЫМ РЕГУЛИРОВАНИЕМ

DCPE 100

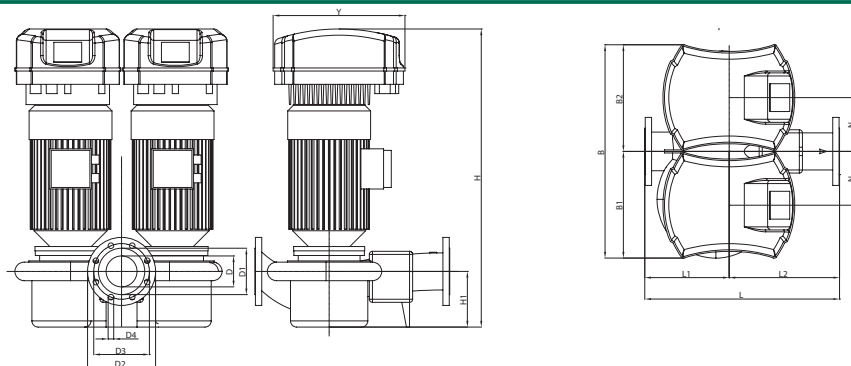

МОДЕЛЬ	L	L1	L2	B	B1	B2	H	H1	N	D	D1	D2	D3	D4	Y	РАЗМЕР УПАКОВКИ			ВЕС кг
																L/A	L/B	H	
DCPE 40/1650 M MCE11/C	340	130	210	400	200	200	625	100	100	40 PN16	88	150	110	4 отв. Ø18	262	520	400	710	54
DCPE 40/2450 M MCE15/C	340	130	210	400	200	200	625	100	100	40 PN16	88	150	110		262	520	400	710	58
DCPE 50/1550 M MCE15/C	365	145	220	427	217	210	655	110	105	50 PN16	102	165	125		262	520	400	710	60
DCPE 50/2450 T MCE30/C	365	145	220	427	217	210	655	110	105	50 PN16	102	165	125		353	520	400	710	75
DCPE 50/3650 T MCE55/C	410	170	240	480	235	245	735	110	120	50 PN16	102	165	125		353	700	600	970	95
DCPE 65/2300 T MCE30/C	450	180	270	543	268	275	685	130	140	65 PN16	122	185	145		353	700	600	970	76
DCPE 65/2650 T MCE55/C	450	180	270	543	268	275	695	130	140	65 PN16	122	185	145		353	700	600	970	90
DCPE 65/3250 T MCE55/C	450	180	270	543	268	275	765	130	140	65 PN16	122	185	145		353	700	600	970	110
DCPE 65/3700 T MCE110/C	450	180	270	701	350,5	350,5	920	130	140	65 PN16	122	185	145		426	700	600	970	138
DCPE 80/2530 T MCE110/C	510	205	305	691	345,5	345,5	920	150	135	80 PN16	138	200	160		8 отв. Ø18	426	700	600	970
DCPE 80/3050 T MCE110/C	510	205	305	691	345,5	345,5	920	150	135	80 PN16	138	200	160	426		700	700	1100	154
DCPE 80/3650 T MCE150/C	510	205	305	691	345,5	345,5	920	150	135	80 PN16	138	200	160	426		700	700	1100	175
DCPE 80/4100 T MCE150/C	510	205	305	691	345,5	345,5	890	150	135	80 PN16	138	200	160	426		700	700	1100	188
DCPE 100/2450 T MCE110/C	630	240	390	751	375,5	375,5	970	180	165	100 PN16	158	220	180	8 отв. Ø18	426	700	700	1100	175
DCPE 100/2750 T MCE150/C	630	240	390	751	375,5	375,5	970	180	165	100 PN16	158	220	180		426	700	700	1100	175
DCPE 100/2900 T MCE150/C	630	240	390	751	375,5	375,5	970	180	165	100 PN16	158	220	180		426	700	700	1100	175
DCPE 100/3300 T MCE150/C	630	240	390	751	375,5	375,5	970	180	165	100 PN16	158	220	180		426	700	700	1100	175
DCPE 100/3750 T MCE150/C	630	240	390	751	375,5	375,5	970	180	165	100 PN16	158	220	180		426	700	700	1100	175